



## COFFRET PISTOLET de PEINTURE Basse Pression XPBP Godet inférieur

Réf. : 410.600

Nouvelle génération de pistolet de peinture il se caractérise par un poids minimum, un bon équilibre, une facilité d'utilisation, un haut niveau de performance, pour un coût réduit.  
Construction solide et entretien facile (passage produit tout inox).

### Caractéristiques

Buse :	Ø 1,5 mm.
Pression d'utilisation :	2-2.5 bar.
Consommation moyenne :	200 l/mn.
Compresseur conseillé :	mini 20 m <sup>3</sup> /h.
Largeur de jet :	Raccordement 170 - 200 mm
Raccordement d'air :	Raccordement 1/4".
Tuyau recommandé :	3/8" BSP.
Poids :	Ø int. 8 mm. 0,84 kg.

### Emballage

- . Coffret thermoformé
- . Poids total : 3 kg

### Equipement

- . Poignée ergonomique en aluminium
- . Réglage débit produit
- . Réglage débit air
- . Réglage largeur du jet
- . Kit buse avec
  - . buse et aiguille en inox
  - . chapeau de buse en laiton nickelé
- . Godet inférieur 1 litre, en aluminium
- . Raccord rapide ISO

### Accessoires

- . Régulateur de pression
- . Kit buse 1,8 mm de rechange
- . Clé de démontage
- . Kit brosse de nettoyage
- . Kit joints de rechange
- . Couvercle anti-goutte
- . 2 filtres peinture

## Matériel de Pulvérisation

72200 LA FLÈCHE - FRANCE

Tél. : 02 43 45 29 40 - Fax : 02 43 45 24 25

## **Descriptif général du pistolet de peinture XPBP godet inférieur :**

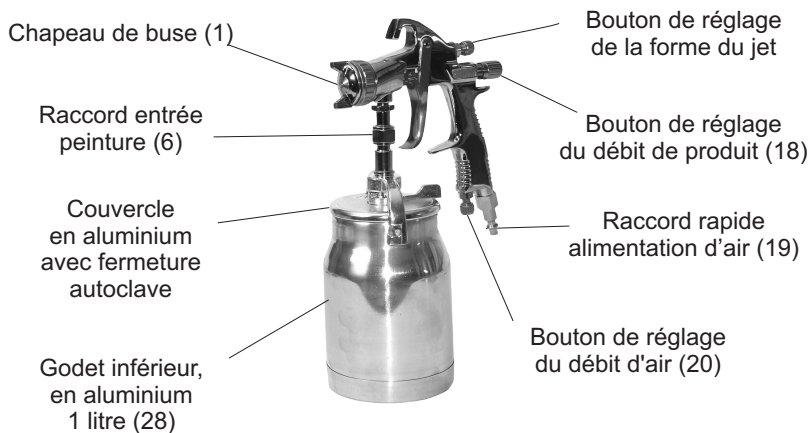

### **Installation et première mise en route**

1. S'assurer de la propreté de l'alimentation en air : air filtré et sec
2. Mettre le raccord rapide sur l'alimentation en air (19).
3. Visser le godet sur la poignée du pistolet (28).
4. Ouvrir le godet et mettre en place le filtre peinture. FIG. 1
5. Mettre du solvant de rinçage dans le godet et le fermer en suivant les indications ci-dessous ( Godet 1 litre).

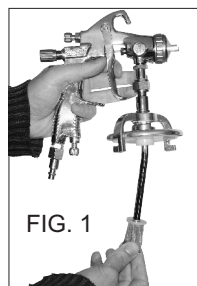

### **Godet 1 litre**

**Fig. 1.** Couvercle avec fermeture autoclave.

**Fig. 2.** Pour fermer le pistolet, il suffit d'emboîter le couvercle avec le godet

**Fig. 3.** Une fois les pièces emboîtées, tourner la manette de serrage du couvercle.

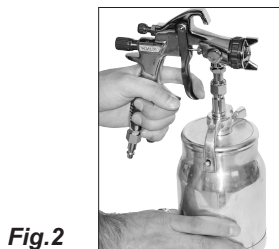
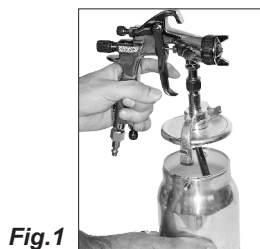

## **Rinçage du pistolet**

*Avant toute utilisation* : utiliser un solvant compatible avec le produit que vous voulez pulvériser

*Après utilisation du pistolet* : utiliser un solvant compatible avec le produit pulvérisé.

Utiliser la pression la plus faible possible et pulvériser le produit dans un récipient métallique (à déchets, mis à terre).

Après le rinçage, observer la Procédure de décompression.

## **Procédure de décompression**

1. Couper l'alimentation d'air du pistolet.
2. Actionner la gâchette du pistolet pendant quelques secondes en le tenant dans un récipient métallique à déchets mis à la terre.

## **Réglage de la forme du jet**

Grâce au bouton de réglage du jet, vous pouvez obtenir un réglage précis de la pression à la sortie du pistolet, un bon éclatement de la peinture et la taille de jet souhaitée.

(cf. n° sur vue éclatée)

1. Tourner le chapeau de buse pour changer la direction du jet (1).

FIG. 1



2. Pour un débit maximum et pour empêcher une usure prématurée de la buse produit, tourner le bouton de réglage produit (18) vers la gauche jusqu'à ce que la course de la gâchette ne rencontre plus d'obstacle; la gâchette doit pouvoir toucher la poignée du pistolet. Ensuite, tourner encore le bouton d'un 1/2 tour. FIG. 2



3. Si l'on a besoin de limiter le débit, essayer des combinaisons aiguille/buse/chapeau de buse de dimensions différentes. Si nécessaire, on peut tourner le bouton de réglage produit vers la droite pour réduire le débit de produit en sortie.

### **NB :**

*Si on pulvérise en continu avec le bouton de réglage fermé, on augmente l'usure de l'aiguille produit et sur l'interface gâchette/axe de la vanne d'air.*

*Si le bouton de réglage du produit est tourné à fond, le pistolet n'émet que de l'air.*

4. Tester le jeu de l'atomisation en tenant le pistolet à environ 150-200 mm de la pièce d'essai.
  - a. Si le jet est trop large, tourner le bouton de réglage du jet (7) vers la droite pour le réduire.
  - b. Pour obtenir un jet rond, tourner le bouton de réglage à fond dans le sens vers la droite.
  - c. Si le jet est trop étroit, tourner le bouton vers la gauche.
  - d. Re-contrôler l'atomisation. Augmenter la pression d'alimentation d'air par incréments 0,3 bar jusqu'à obtenir l'atomisation désirée.



Jet plat horizontal



Jet plat vertical



Jet rond

## **Application de la peinture**

Pour obtenir les meilleurs résultats :

- Tenir le pistolet perpendiculairement à la surface et à une distance constante d'environ 150-200 mm. Conserver le pistolet à angle droit pendant l'application.
- Effectuer des passes lisses et égales se chevauchant d'environ 50 %.

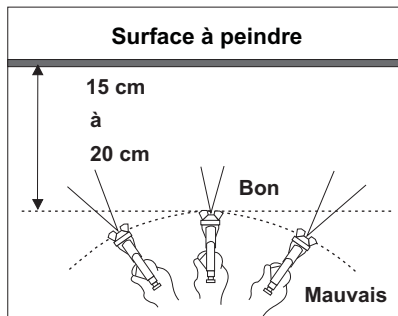

## **Nettoyage et entretien quotidiens**

- Nettoyer régulièrement le filtre à air comprimé.
- Avant toute utilisation vérifier si le pistolet et les tuyaux air comprimés ne fuient pas.
- Resserrer les raccords ou remplacer l'équipement si nécessaire.

### **Attention!**

- **Ne pas plonger le pistolet dans du solvant. Le solvant dissout le lubrifiant, dessèche les joints et risque de boucher les passages d'air. Il est permis de plonger l'avant du pistolet dans le solvant, mais juste jusqu'au point de jonction avec le godet.**
- **Ne pas utiliser d'outils métalliques pour déboucher les trous du chapeau de buse car cela risque de les rayer et de déformer le profil du jet.**
- **Utiliser un solvant compatible.**

## **Nettoyage du pistolet**

1. Vider le godet du pistolet.
2. Nettoyer soigneusement (intérieurement et extérieurement) le godet et le filtre du pistolet.
3. Remplir le godet de solvant compatible avec le produit pulvérisé.
4. Revisser le godet sur le pistolet et pulvériser le produit dans un récipient métallique (mis à la terre).
5. Débrancher l'alimentation en air.
6. Enlever le chapeau de buse (1) et la buse (2) et les plonger dans un solvant compatible (Voir entretien).

### **Attention!**

**Actionner le pistolet et la clé de démontage avec la bonne empreinte prévue (25) à chaque serrage ou démontage de la buse afin d'éviter d'endommager le siège (4) et la buse (2).**

7. Utiliser un chiffon imbibé de solvant pour essuyer l'extérieur du pistolet.
8. Avant de replacer le chapeau de buse et la buse, les nettoyer et nettoyer l'avant du pistolet à l'aide d'un pinceau souple trempé dans un solvant compatible. Ne pas utiliser de brosse ni d'instruments métalliques. Pour nettoyer les trous du chapeau de buse, utiliser un instrument fin et doux, comme un cure-dent.

### **Entretien**

#### **Préparation**

1. Rincer et nettoyer le pistolet avant un entretien (voir ci-dessus)
2. S'assurer que le pistolet est débranché.

#### **Remplacement du chapeau, de la buse et de l'aiguille (voir ci-dessous)**

1. Dévisser le chapeau de buse (1) FIG. 1
2. Démontez la buse(2) à l'aide de la clé (25) en actionnant de temps à autre la gâchette du pistolet. FIG. 2

### **Attention !**

**Actionner le pistolet et utiliser la clé à chaque serrage ou démontage de la buse afin d'éviter tous dommages.**

3. Enlever le bouton de réglage produit (18) et le ressort (17).
4. Sortir l'aiguille par l'arrière du pistolet (16).

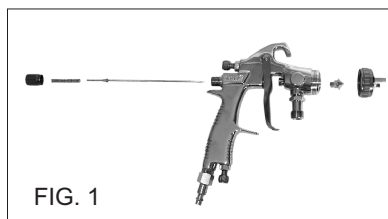

#### **Remplacement de la vanne d'air et des joints d'aiguille (cf. vue éclatée)**

1. Enlever les circlips (24), les joints (22), l'axe de la gâchette (23) et la gâchette (21).
2. Enlever l'écrou (4) du presse-étoupe et le joint (3).
3. Enlever l'axe de la vanne d'air (8).
4. Enlever le raccord (15) à l'aide d'une clé Allen (9 mm)
5. Enlever le joint torique (12-1; 13-1), la bague d'arrêt (9) et le raccord (15).
6. Enlever le ressort (14), le piston (13) et le joint torique (10).
7. Enlever le siège de la vanne d'air avec le joint torique (12) et le joint (11).
8. Enlever le joint torique (10) et la bague d'arrêt (09).
9. Remplacer les pièces si nécessaire.
10. Les remonter dans l'ordre inverse. Lubrifier l'aiguille et les joints toriques. Veiller à actionner le pistolet lors du montage de la buse.

## Vue éclatée pistolet de peinture XPBP godet inférieur

Pour toute commande de pièces détachées préciser la référence du pistolet de peinture XPBP, suivie du numéro de la pièce et de la quantité souhaitée.

Ex : 410.600 06 Raccord peinture 1 pc

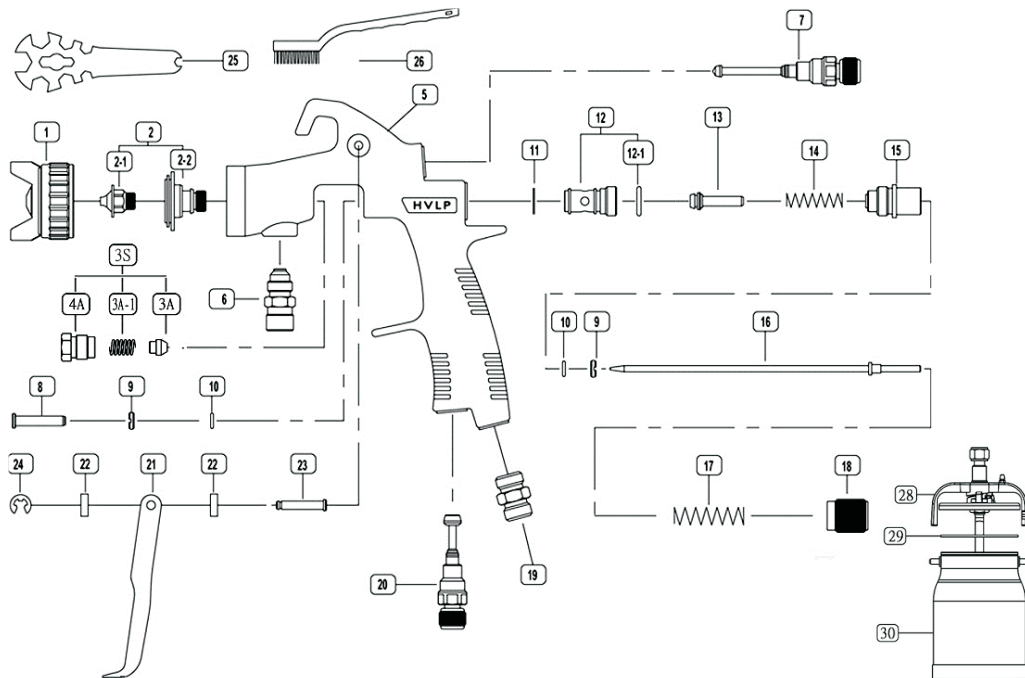

### Rep. Désignation

01	Chapeau de buse
02-1	Buse
02-1	Porte buse
03	Joint
04	Ecrou
05	Corps du Pistolet
06	Raccord Peinture 3/8" BSP
07	Bouton pour réglage du jet
08	Axe vanne d'air
09	Bague d'arrêt
10	Joint torique

### Rep. Désignation

11	Joint
12	Guide piston
12-1	Joint
13	Piston
14	Ressort
15	Guide Aiguille
16	Aiguille
17	Ressort
18	Bouton réglage du produit
19	Raccord d'entrée d'air

### Rep. Désignation

20	Bouton réglage d'air
21	Gâchette
22	Joint
23	Axe gâchette
24	Circlips (x2)
25	Clé
26	Brosse plastique
28	Couvercle godet
29	Joint de couvercle
30	Godet 1 litre

### Kits ensembles buse :

Les pistolets XPBP sont équipés de série d'un ensemble aiguille, buse et chapeau de buse 1,5 mm.

Des kits buses 1,8 et 2,5 mm sont aussi disponibles.

### Kits disponibles :

Kit buse XPBP 1,5 mm	Réf. : 470.700
Kit buse XPBP 1,8 mm	Réf. : 470.800
Kit buse XPBP 2,5 mm	Réf. : 470.900

### Kit joints :

Pour l'entretien du pistolet Réf. : 499.336

### Godet 1 litre :

Complet 28, 29 et 30 Réf. : 499.954

## MISE EN GARDE



F - Facilement inflammable



E - Explosif



### DANGERS D'INCENDIE ET D'EXPLOSION

Les vapeurs inflammables, vapeurs de solvant et de peinture par exemple, sur le lieu de travail peuvent s'enflammer ou exploser. Pour prévenir un incendie ou une explosion.

- N'utiliser l'équipement que dans des locaux bien ventilés.
- Supprimer toutes les sources de feu telles que les veilleuses, cigarettes, lampes électriques portatives et bâches plastiques (risque de décharge d'électricité statique).
- Veiller à débarrasser la zone de travail de tout résidu, comme des solvants, chiffons et l'essence.

Ne pas brancher ni débrancher de cordon d'alimentation électrique ni allumer ou éteindre la lumière en présence de vapeurs inflammables.

Raccorder le matériel et les objets conducteurs se trouvant dans la zone de travail à la terre. si l'on remarque la moindre étincelle d'électricité statique ou si l'on ressent une décharge électrique, **arrêter le travail immédiatement**. Ne pas utiliser le matériel tant que le problème n'a pas été identifié et résolu.



### DANGER EN CAS DE MAUVAISE UTILISATION DE L'EQUIPEMENT

Toute mauvaise utilisation peut entraîner la mort ou des blessures graves.

- Ne pas dépasser la pression de service maximum ou la température spécifiée de l'élément le plus faible du système.
- Voir les **Caractéristiques techniques** dans tous les manuels d'équipement.
- Utiliser des produits et solvants compatibles avec les pièces en contact avec le produit. Voir les **Caractéristiques techniques** de tous les manuels de l'équipement. Lire les mises en garde du fabricant de produit et de solvant.
- Vérifier l'équipement tous les jours. Réparer ou remplacer immédiatement les pièces usagées ou endommagées.
- Ne pas modifier cet équipement.
- N'utiliser ce matériel que pour l'usage auquel il est destiné. Pour plus de renseignements appelez votre distributeur.
- Ecarter les flexibles et câbles électriques des zones de circulation, des bords coupants, des pièces en mouvement et des surfaces chaudes.
- Ne jamais utiliser de flexibles pour tirer le matériel.
- Tenir les enfants et les animaux à l'écart de la zone de travail.



### DANGER DES PRODUITS OU VAPEURS TOXIQUES

Les produits ou les vapeurs toxiques peuvent causer de graves blessures et entraîner la mort en cas de projection dans les yeux ou sur la peau, en cas d'inhalation ou d'indigestion.

- Lire les fiches de sécurité produit pour prendre connaissance des risques spécifiques aux produits utilisés.
- Stocker les produits dangereux dans des récipients homologués et les éliminer conformément à la réglementation.



### EQUIPEMENT DE PROTECTION INDIVIDUEL

Il est impératif que le personnel porte un équipement protecteur adéquat quand il travaille ou se trouve dans la zone d'activité de l'installation pour éviter des blessures graves : lésions oculaires, inhalation de fumées toxiques, brûlures et perte de l'ouïe notamment. Ce matériel comprend ce qui suit, la liste n'étant pas exhaustive :



- Lunettes de sécurité
- Vêtements de sécurité et un respirateur conformément aux recommandations du fabricant de produit et de solvant
- Gants
- Casque anti-bruit





### DANGER DES EQUIPEMENTS SOUS PRESSION

Le produit sortant du pistolet pulvérisateur/de la vanne de distribution, giclant de fuites ou de composants défectueux peut être projeté dans les yeux ou sur la peau et provoquer des blessures graves.

- Observer la Procédure de décompression de ce manuel à chaque arrêt de la pulvérisation et avant tout nettoyage, contrôle ou entretien du matériel.
- Serrer tous les raccords produit avant d'utiliser l'équipement.
- Vérifier les flexibles, les tuyaux et les raccords quotidiennement. Remplacer immédiatement tout élément usé ou endommagé.

## Causes possibles de mauvais fonctionnement :

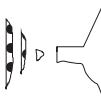
GUIDE DE DEPANNAGE		
	Un côté du chapeau de buse (1) est sale ou bouché	Nettoyer les orifices du chapeau de buse. Insuffler de l'air dans les orifices jusqu'à ce qu'ils soient propres. Si les orifices du chapeau de buse sont endommagés, le remplacer.
	a. Chapeau de buse (1) desserré b. Chapeau de buse (1) ou buse (2) endommagés ou orifices du chapeau obstrués par un produit séché.	a. Resserrer b. Faire pivoter le chapeau de buse de 180° Si le profil du jet suit le chapeau de buse, le problème se situe à l'intérieur du chapeau. Nettoyer et examiner. Si le jet n'est pas corrigé, remplacer le chapeau de buse Si le profil du jet ne suit pas le chapeau de buse, le problème se situe au niveau de la buse. Si le jet n'est pas corrigé, remplacer la buse.
	a. Pression d'atomisation réglée à un niveau trop élevé b. Pulvérisation d'un produit trop liquide pour un jet trop large.	a. Réduire la pression d'air b. Augmenter la régulation du produit en tournant le bouton de réglage (18) vers la gauche tout en réduisant la largeur du jet en tournant le bouchon de réglage (7) vers la droite ou bien augmenter la viscosité du produit.
 Crachotements	Présence d'air dans la peinture. a. Réservoir presque vide b. Joint de l'aiguille sec (3) c. Buse (2) trop desserrée. d. Produit séché entre la buse et le corps du pistolet. e. Joint de l'aiguille endommagé	a. Remplir b. Desserrer le siège du joint (4) et mettre quelques gouttes d'huile machine sur le joint (3). Resserrer le siège (4). c. Resserrer d. Nettoyer la buse et la partie avant du pistolet. e. Remplacer le joint
Autres problèmes de jet	a. Pistolet mal réglé b. Aiguille lente (16)	a. (voir réglage de la forme du jet) b. Nettoyer et lubrifier
Jet rond impossible à obtenir	Mauvaise mise en place du bouton de réglage du jet	Nettoyer et remplacer le bouton
Pas de pulvérisation	a. Pas de pression pneumatique au niveau du pistolet b. Godet vide c. Bouton de réglage (18) tourné trop vers la droite.	a. Contrôler l'arrivée et les tuyauteries d'air. b. Remplir c. Tourner le bouton (18) vers la gauche
Fuite de produit au niveau de l'écrou	a. Ecrou du presse-étoupe (4) desserré b. Joint (3) usé ou sec	a. Resserrer mais pas trop pour ne pas gripper l'aiguille b. Lubrifier ou remplacer
La buse (2) goutte	a. Joint sec (3) b. Aiguille lente (16) c. Ecrou du presse-étoupe (4) trop serré d. Buse produit ou aiguille usée.	a. Lubrifier b. Nettoyer et lubrifier c. Desserrer d. Remplacer
Couche de finition mince et grossière	a. Pistolet trop loin de la surface b. Pression d'air d'atomisation réglée trop forte	a. Tenir le pistolet droit à env. 150-200 mm de la surface. b. réduire la pression d'air.
Couche de finition épaisse et piquetée	Pistolet trop près de la surface.	Toujours tenir le pistolet droit à env. 150-200 mm de la surface.