

## Raccordement

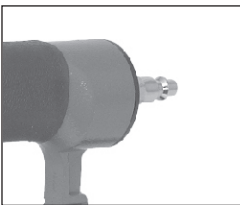

L'agrafeuse-cloueuse 50 mm est livrée avec un embout raccord rapide.

Les accessoires Lacmé sont munis d'embouts raccords rapides permettant un raccordement immédiat par enclenchement dans les coupleurs qui équipent tous les tuyaux. Lors du "désenclenchement", les coupleurs se ferment automatiquement, évitant ainsi de manoeuvrer les robinets sur lesquels sont branchés les tuyaux.

## Filtration et lubrification

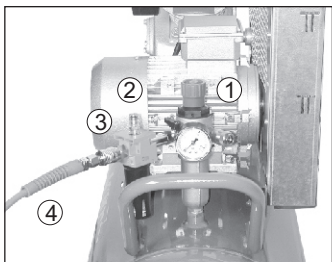

**Deux précautions à respecter lors de l'utilisation d'outils pneumatiques.**

### - Le Filtrage.

Tous les outils pneumatiques doivent être alimentés par un air sec et dépourvu d'impuretés, d'où la nécessité d'intercaler un épurateur-détendeur entre le compresseur et l'outil, qui permet de filtrer et de régler la pression.

### - La Lubrification.

Les outils à moteur pneumatiques doivent être OBLIGATOIREMENT LUBRIFIÉS. Il faut donc intercaler un lubrificateur entre l'outil et l'épurateur-détendeur.

Notez bien :

Il est recommandé de respecter les pressions d'utilisations conseillées. Une utilisation fréquente à une pression d'utilisation trop élevée, peut entraîner une usure accélérée de l'appareil.

- 1) Epurateur-détendeur
- 2) Lubrificateur
- 3) Coupleur raccord rapide
- 4) Tuyau air comprimé avec raccord rapide

# LACMÉ

## DÉCLARATION DE CONFORMITÉ

Nous certifions, par la présente, que le matériel neuf désigné ci-dessous :

Coffret agrafeuse/cloueuse UNI 50 mm

Réf. : 347.705

est conforme aux dispositions de la Directive machines (89/392/CE).  
A été testé suivant la norme EN792.

Fait à LA FLÈCHE, le 08 Août 2012

La Direction,

Sébastien AILLERET.



Les Pelouses,  
route du Lude  
72200 LA FLÈCHE  
Tél. : 02.43.94.42.94  
Fax : 02.43.45.24.25

347705-cof agrafeuse-cloueuse\_UNI 50\_CDR\_070812/CD

# LACMÉ

## Notice D'utilisation

## Outillage air comprimé professionnel



## Coffret AGRAFEUSE CLOUEUSE UNI 50 mm

Réf. : 347.705

### Agrafeuse/cloueuse UNI 50 mm.

Cadence coup :	25 c/mn.
Capacité du magasin :	100 pcs.
Pression d'utilisation :	4-7 bar.
Consommation moyenne :	85 l/mn.
Compresseur conseillé :	mini 6 m <sup>3</sup> /h.
Raccordement d'air :	1/4".
Tuyau recommandé :	Ø int. 6 mm.
Poids :	1,5 kg.
Encombrement :	260 x 250 mm.

### Equipement :

- 1 poignée avec revêtement isolant et anti-dérapant.
- 1 sécurité de contact.
- 1 raccord rapide.

### Accessoires:

- 1 boîte de 1.000 pointes 50 mm
- 1 boîte de 1.000 agrafes 25 mm

**Agrafeuse/cloueuse professionnelle, outil universel pour les travaux de menuiserie, de décoration, l'industrie du meuble, la fabrication de caisses en bois..**

### Résultat des tests suivant normes :

**Mesure de vibration :** 4.2 m/s<sup>2</sup> suivant ISO 28927-5/2009.

**Mesure sonore :** L<sub>WA</sub> 97.1 dB(A)  
Niveau sonore à pression normale, suivant ISO 4871/1996 et ISO 15744/2002.

### Recommandations :

**Il est recommandé lors de l'utilisation de cet accessoire de porter des lunettes de protection .**

### Pointes : Type (gauge) 18

Section : 1 x 1,25 mm.  
Hauteur : 20 à 50 mm.

### Agrafes : Type (gauge) 18

Section : 5,8 mm.  
Hauteur : 19 à 40 mm.

Retrouvez  
nos produits sur  
[www.lacme.com](http://www.lacme.com)

Lire attentivement cette notice avant de faire fonctionner cet outil.

## Vue éclatée l'agrafeuse/cloueuse UNI 50 mm

Pour toute commande de pièces détachées préciser la référence de l'agrafeuse/cloueuse 50 mm, suivie du numéro de la pièce et de la quantité souhaitée.

Ex : 347.705 16 Piston 1 pc

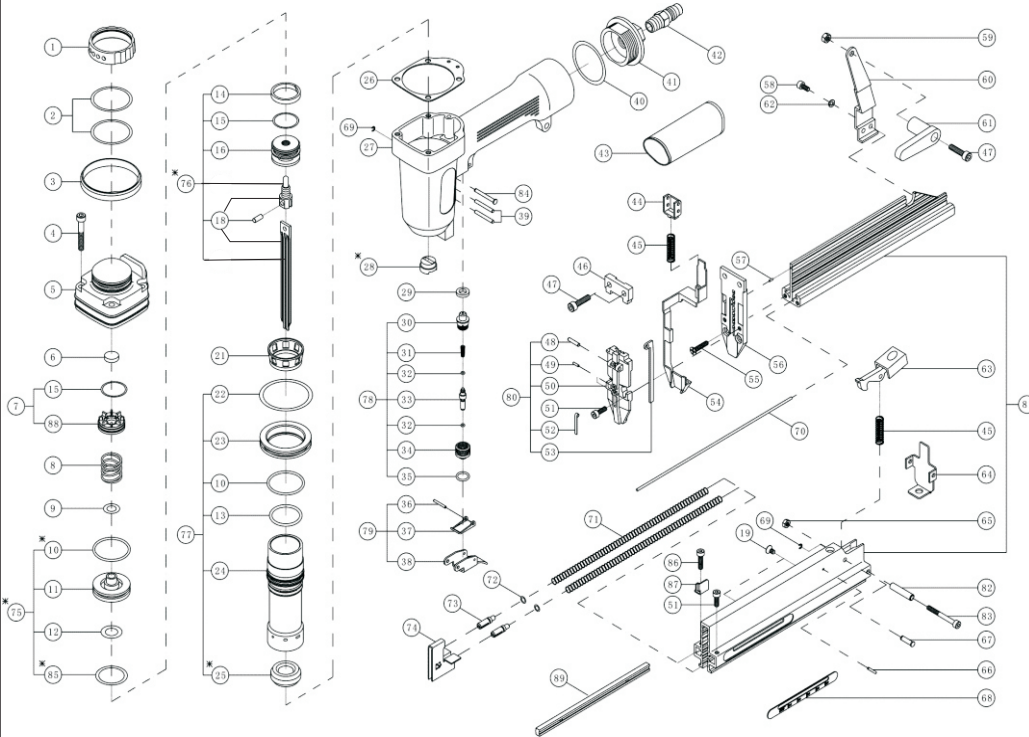

### Rep. Désignation

01	Bague échappement d'air
02	Joint torique 33 x 1,75 (2)
03	Protection caoutchouc
04	Vis 5 x 35 (4)
05	Chapeau
06	Pion
07	Kit soupape échappement
08	Ressort
09	Joint torique 9,8 x 2,4
10	Joint torique 31 x 2,5 (2)
11	Tête soupape
12	Joint torique 13 x 3
13	Joint torique 26,59 x 2,95
14	Magasin
15	Joint torique 22 x 1,5 (2)
16	Piston
18	Percuteur
19	Vis 4x6 (2)
21	Bague cylindre
22	Joint torique 44,8 x 2,6
23	Bague
24	Cylindre
25	Butée amortisseur
26	Joint supérieur

### Rep. Désignation

27	Corps
28	Guide percuteur
29	Joint
30	Chemise soupape gâchette
31	Ressort conique
32	Joint torique 2,4 x 1,2 (2)
33	Axe soupape gâchette
34	Guide axe soupape gâchette
35	Joint torique 9,8 x 1,9
36	Goupille 2x16
37	Lever de gâchette
38	Gâchette
39	Goupille 3x24 (2)
40	Joint torique 37,5 x 3,5
41	Entrée d'air
42	Raccord rapide
43	Gripp poignée
44	Guide sécurité de contact
45	Ressort
46	Plaque
47	Vis 5 x 22 (3)
48	Goupille 3 x 14,67
49	Goupille 2 x 6 (2)
50	Couvercle guide

### Rep. Désignation

51	Vis 4 x 12 (3)
52	Plaque ressort
53	Butée sécurité de contact
54	Sécurité de contact
55	Vis 4 x 18 (2)
56	Support guide sécurité
57	Goupille 1,5 x 10
58	Vis 4 x 8 (2)
59	Ecrou frein M5
60	Support arrière magasin
61	Crochet de suspension
62	Rondelle (2)
63	Lever magasin
64	Culot magasin
65	Ecrou frein M4
66	Goupille 2 x 11
67	Axe butée
68	Voyant
69	Clips (2)
70	Axe poussoir
71	Ressort rappel magasin (2)
72	Joint torique 4 x 1,25 (2)
73	Support ressort (2)
74	Poussoir

## Nomenclature (suite)

75	Kit tête soupape + joints	80	Kit couvercle guide	85	Joint torique 24,5 x 3
76	Kit percuteur + piston + joint	81	Couvercle magasin	86	Vis 4 x 16
77	Kit cylindre + joints	82	Bague guide	87	Butée magasin
78	Kit soupape gâchette	83	Vis 4 x 37	88	Soupape échappement
79	Kit gâchette	84	Butée	89	Guide

## Consommables

L'agrafeuse/cloueuse 50 mm est conçue pour recevoir :

des pointes de type 18, modèle tête homme, 1 x 1,25 mm de longueurs : 20, 25, 30, 40 et 50 mm.

Pointes 20 mm	Réf : 338.300*
Pointes 25 mm	Réf : 338.400*
Pointes 30 mm	Réf : 338.500*
Pointes 40 mm	Réf : 338.600*
Pointes 50 mm	Réf : 338.700*

\*Boîtes de 5.000 pièces

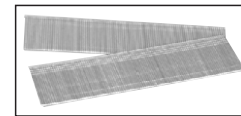

20  
25  
30  
40  
50  
mm

des agrafes de type 18, largeur, 5,8 mm de longueurs : 19, 25, 32 et 40 mm.

Agrafes 19 mm	Réf : 336.300*
Agrafes 25 mm	Réf : 336.500*
Agrafes 32 mm	Réf : 336.700*
Agrafes 42 mm	Réf : 336.800*

\*Boîtes de 5.000 pièces

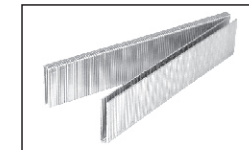

19  
25  
32  
40  
mm

### Alimentation du magasin en pointes

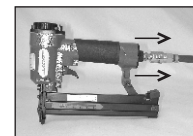

1a) Débrancher la cloueuse.

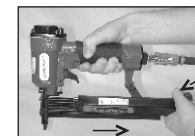

1b) Ouvrir le magasin.



1c) Placer les pointes dans le bas du magasin.

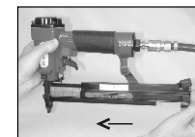

1d) Fermer le magasin.

### Alimentation du magasin en agrafes

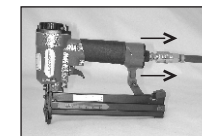

2a) Débrancher la cloueuse.

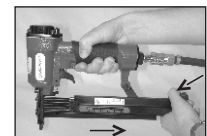

2b) Ouvrir le magasin.

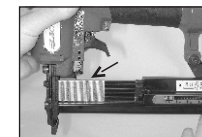

2c) Placer les agrafes dans le haut du magasin.

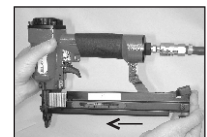

2d) Fermer le magasin.

## Quelques consignes de sécurité

- Pour toute intervention d'entretien ou de dépannage, commencer par débrancher l'agrafeuse-cloueuse.
- Ne jamais pointer l'agrafeuse-cloueuse en direction d'une autre personne.
- Porter des lunettes de protection.
- En cas de bourrage au niveau de la tête, débrancher l'agrafeuse/cloueuse, ouvrir le magasin et le vider, retirer la pointe bloquée à l'aide d'une pince, si nécessaire démonter le tête.
- Ne jamais utiliser de gaz-oil ou de liquide inflammable pour nettoyer l'agrafeuse-cloueuse.
- Ne jamais dépasser la pression maximale d'utilisation de 7 bar.