

**COFFRET
MEULEUSE
CRAYON Pro
16 pièces**

Réf. 345500



Équipements meuleuse :

- Mandrin à pince Ø 6 mm
- Corps compact en aluminium
- Revêtement isolant et antidérapant
- Régulateur de vitesse
- Gâchette avec sécurité
- 2 clés de serrage de mandrin
- Échappement arrière
- Raccord rapide ISO

Composition du coffret :

- 1 meuleuse crayon professionnelle
- 2 clés de serrage
- 1 mandrin à pinces Ø 3 mm
- 5 meules sur tiges Ø 3 mm
- 5 meules sur tiges Ø 6 mm
- 1 malette de rangement thermoformée
- Poids : 0,93 kg

Caractéristiques :

Mandrin à pince	6 m - 1/4"
Vitesse à vide	25 000 tr/mn
Puissance	245 W - 0,33 CV
Conso. d'air moyenne	185 l/min - 11 m³/h
Pression d'utilisation	6-7 bar
Raccord d'entrée d'air	1/4 (PT)
Tuyau recommandé	Ø int. 8 mm
Encombrement	70 x 180 mm
Poids	0,4 kg

Vibrations et niveau sonore :

Vibrations EN ISO 28927-12	Niveau sonore EN ISO 15744
En charge : 1,2 m/s ²	Pression acoustique En charge : 76,4 dB(A)
	Puissance acoustique En charge : 87,4 dB(A)
	Incertitude de mesure K=3 dB(A)
Incertitude de mesure K=1,5 m/s ²	

Recommandations :

Toujours porter des protections auditives lors de l'utilisation de cet outil.

Attention !

Cette meuleuse est livrée sans meule.

Retrouvez nos
produits sur



Lire attentivement cette notice avant de démarrer l'outil.

Vue éclatée Meuleuse crayon pro (Réf. 345500)

Pour toute commande de pièces détachées, préciser la référence de la meuleuse suivie du numéro de la pièce et de la quantité souhaitée.

Ex : 345500 21 - Pales de rotor - 4 pcs.

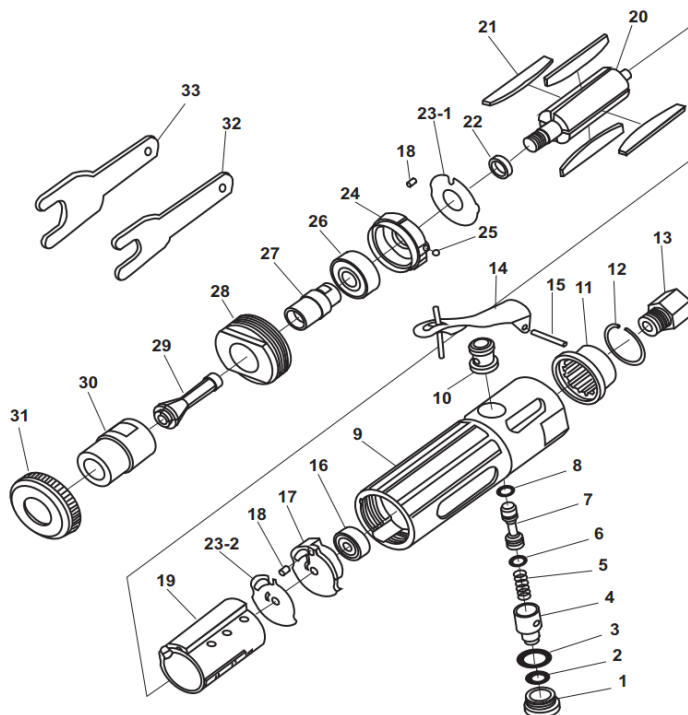

N°	Description	Qté
1	Bouchon	1
2	Joint	1
3	Joint	1
4	Régulateur	1
5	Ressort	1
6	Joint	1
7	Soupape	1
8	Joint	1
9	Corps	1
10	Cylindre soupape	1
11	Défecteur	1
12	Clips	1
13	Entrée d'air	1
14	Gâchette	1
15	Axe gâchette	1
16	Roulement	1
17	Support arrière	1
18	Pion	2

N°	Description	Qté
19	Cylindre	1
20	Rotor	1
21	Pale de rotor	4
22	Bague rotor	1
23-1	Plaqué avant cylindre	1
23-2	Plaqué arrière cylindre	1
24	Support avant	1
25	Bille	1
26	Roulement	1
27	Arbre - mandrin	1
28	Écrou - butée	1
29	Mandrin	1
30	Écrou de serrage	1
31	Bague - écrou	1
32	Clé plate (11 mm)	1
33	Clé plate (17 mm)	1
34	Protection caoutchouc	1
35	Raccord rapide	1

Sécurité à la gâchette



La meuleuse ne peut fonctionner que si la sécurité est désenclenchée et la gâchette actionnée.

Dès que la gâchette est relâchée, la sécurité s'enclenche.

Cette sécurité a pour but d'éviter toute mise en route « accidentelle » de l'outil. L'importante vitesse de rotation et les différents accessoires adaptables sur la meuleuse en font un outil dangereux.

Régulateur d'air

Un régulateur d'air placé à l'opposé de la gâchette permet d'augmenter le débit d'air qui alimente la meuleuse, ce qui permet d'augmenter sa puissance.

Pour augmenter le débit d'air : tourner la vis du régulateur à l'aide d'un tournevis.

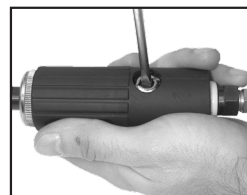

Fixation des accessoires sur tige



La meuleuse crayon pro est livrée avec deux clés plates (11 mm et 17 mm) pour le serrage des accessoires dans le mandrin.

Cette opération est simple mais très importante. Tout mauvais serrage du mandrin avec la vitesse importante de la machine peut entraîner une éjection de l'accessoire du mandrin.

Bien vérifier le serrage des meules dans le mandrin avant l'utilisation de l'outil.

Consignes de sécurité :

- Une mauvaise utilisation de l'outil peut occasionner des accidents, sa détérioration ou un mauvais fonctionnement.
- Toujours utiliser des accessoires avec une vitesse de rotation compatible avec celle de la meuleuse (25 000 tr/mn)
- Toujours utiliser des EPI certifiés (gants, lunettes et protections auditives)
- Toujours débrancher la machine après utilisation.
- Ne jamais démonter ou retirer la sécurité à la gâchette;
- Ne jamais dépasser la pression maxi d'utilisation.
- Tenir la meuleuse hors de portée des enfants.
- Ne pas utiliser l'outil avec un tuyau endommagé.
- Ne jamais diriger la meuleuse en service vers une personne ou un animal.
- Ne pas utiliser la meuleuse pour des utilisations autres que celles pour lesquelles elle est conçue.

